



Katalog
WÄSCHEREI
Kapitel
WASCHEN

Modell
LA-60 TP2 E 400V 3N 50/60Hz

19058386

12/05/2020

WASCHMASCHINEN MIT HOHER SCHLEUDERGESCHWINDIGKEIT, LA-60 TP2 E

- Außenverkleidung aus „Skinplate“ in grau, mit Edelstahl Effekt, einfach zu reinigen ohne Sichtbarkeit von Fingerabdrücken.
- Trommel und Gehäuse aus Edelstahl AISI-304.
- 8 Signale zur automatischen Dosierung von flüssigen Reinigungsmitteln, die nach Zeit und Verzögerung programmierbar sind. Optional 6 Signale extra
- 3 Standard-Wassereinlässe.
- frequenzwandler (Standard 50-60 Hz). Gleichgewichtssystem, das über den gleichen Wandler gesteuert wird.
- Neue TOUCH PLUS Bedienung der zweiten Generation mit 7" Farb-Touchscreen , in 37 Sprachen, mit dem eine unbegrenzte Anzahl an Programmen erstellt (29 voreingestellt) und Videos abgespielt werden können.
- Möglichkeit zum Erstellen, Importieren oder Exportieren von Programmen und Softwareupdates über USB.
- Standardmäßige Verfolgbarkeit: Der gesamte Waschgang (Temperaturen, Wasserstände) wird auf der Waschmaschine gespeichert und kann über USB auf den PC übertragen werden.
- Eigenschaften zur Erstellung aller Arten von Wet Cleaning-Programmen in der Bedienung inbegriffen (einstellbare Wasserstände und Waschgeschwindigkeit)
- EFFICIENT MIX. Die mit einem automatischen System zur Mischung von Wasser mit verschiedenen Temperaturen ausgerüsteten Maschinen ermöglichen Energieersparnisse und reduzierte Waschzeiten.
- BALANCE CONTROL. Somit arbeiten sie auf eine sehr sanfte Weise, die eine Verlängerung der Lebensdauer aller Komponenten sowie eine Reduzierung der Waschzeiten ermöglicht und somit zugleich Energie einspart.
- MULTICHOICE INLET. lle Waschmaschinen sind standardmäßig mit einem dritten Wassereinlass ausgerüstet, mit dem Füllzeit gespart oder entkalktes Wasser, Ozon oder wiederverwertetes Wasser eingesetzt werden können.
- MAINTENANCE KARE. Einfache, zuverlässige und leicht zugängliche Mechan.
- OPTIMIZED DRUM. Auch das wirkungsvolle Design der Trommel und der Wanne mit einem minimalen Abstand zwischen beiden ermöglicht es, den erforderlichen Energieverbrauch zum Aufheizen des Wassers sowie den überflüssigen Gebrauch chemischer Produkte zu reduzieren.
- OPTIMAL CONSUMPTION. Alle Waschmaschinen verfügen über ein effizientes System, welches die in die Maschine eingegebene Ladung anzeigen kann und die Verbräuche von Wasser und chemischen Produkten automatisch an den jeweiligen Ladezustand anpasst.
- „LOADING AID“ Hilfesystem zur Beladung. Wassereinlass und Drehsteuerung zur Eingabe der Wäsche.
- Produktzertifizierungen: CE, WRAS und EAC.
- Optionale Maschinenversion
- Waschmittelschublade mit 5 Fächern.
- Kippsystem – nach vorne und hinten für einfaches Be- und Entladen.
- Maximaler Wasserverbrauch berechnet in Programm Nr. 2, 100% der Beladung.

OPTIONEN:

- Gegenläufige türöffnung.
- Automatische entriegelung.
- Tropenfest.
- Drucker.

DIMENSIONEN

X Breite	1478 mm	X Brutto breite	1540 mm
Y Tiefe	1444 mm	Y Brutto tiefe	1580 mm
Z Höhe	1945 mm	Z Brutto böhe	1970 mm
Nettogewicht	1,400,0 kg	Bruttogewicht	1,520,0 kg
Netto volumen	4,150 m3	Gross volume	4,793 m3

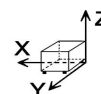

TECHNISCHE DATEN STROM

Motorleistung	11,00 kW
Elektrische Leistung	40,000 kW
Heizleistung	36,00 kW
Stromstärke (A)	56,7
Spannung	400V - 3N
Elektrische Frequenz	50/60Hz

TECHNISCHE DATEN WASSER

Druck	H2O: 200-400kPa(2-4bar)
Maximaler Wasserverbrauch	633,00 L/h

TECHNISCHE DATEN ANSCHLÜSSE

Verkabelung 230 V Dreiphasig	3X25+T 100A
Verkabelung 230 V Einphasig	0
Verkabelung 400 V Dreiphasig+N	4X16+T 63A
Wassereinlass Durchmesser	1"
Durchmesser Abfluss 1	3"
Durchmesser Abfluss 2	3"
Ablaufvermögen	200 l/min

ANDERE

Fassungsvermögen 1/9	67,00 kg
Fassungsvermögen 1/10	60,00 kg
Trommelvolumen	600 L
Durchmesser	1048 mm
Trommeltiefe	684 mm
Waschgeschwindigkeit	38,0 r.p.m.
Maximale Drehzahl	875 r.p.m.
G-Faktor	450
Fuerza máxima transmitida (kN)	12,95 ±4,2
Frequenz dynamischen Last (Hz)	12,66
Selbstbedienung	Nein
Lärmpegel	< 70,00 dB





Catálogo
WÄSCHEREI

Capítulo
WASCHEN

Modelo
LA-60 TP2 E 400V 3N 50/60Hz

19058386

12/05/2020

- Rückführung.
- Extra-dosierung.
- Automatisches wiegen.
- Möbel edelstahl .
- Vorderseite edelstahl.
- Doppelter abfluss.
- Vorderes kippsystem.
- Doppeltes kippsystem.

Türposition:

Höhe Türmitte: 1190 mm

Höhe Türfuß: 830 mm

"Arbeitsdurchmesser der Tür: 560 mm





Catálogo
WÄSCHEREI
 Capítulo
WASCHEN

Modelo
LA-60 TP2 E 400V 3N 50/60Hz

19058386

12/05/2020

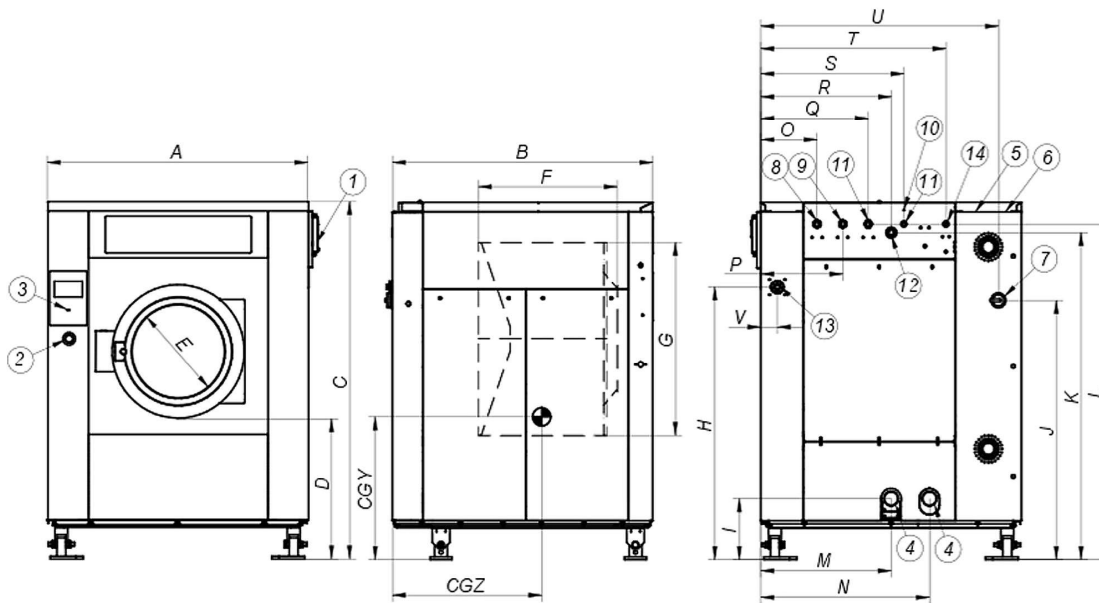

	A	B	C	D	E	F	G	H	I	J	K	L	M	N	O	P	Q	R	S	T	U	V	CGY	CGZ
LA-45 TP2	1.427	1.426	1.945	747	560	760	920	1.484	333	1.411	1.780	1.827	714	924	309	449	589	715	784	1.014	1.302	93	625	943
LA-60 TP2	1.427	1.426	1.945	747	560	760	1.050	1.484	333	1.411	1.780	1.827	714	924	309	449	589	715	784	1.014	1.302	93	644	972
LA-120 TP2	1.780	1.775	2.245	900	700	960	1.360	1.745	336	1.520	1.989	2.115	684	1.100	450	590	730	910	950	1.195	1.628	251	853	1.104

- | | |
|--|--|
| 01. Jabonera | 01. Detergent box |
| 02. STOP paro de emergencia | 02. STOP Emergency button |
| 03. Puerto USB | 03. USB port |
| 04. desagüe | 04. Drain |
| 05. Conexión eléctrica a bombas de jabón líquido | 05. Electrical connection for soap dispenser |
| 06. Conexión eléctrica | 06. Electrical inlet |
| 07. Interruptor general | 07. Main switch |
| 08. Entrada de agua auxiliar | 08. Auxiliar water inlet |
| 09. Entrada de agua caliente | 09. Hot water inlet |
| 10. Toma de tierra | 10. Ground connection |
| 11. Entrada de agua fría | 11. Cold water inlet |
| 12. Rebosadero de agua | 12. Overflow |
| 13. Conexión para jabón líquido | 13. Connection for liquid soap |
| 14. Conexión de vapor | 14. Steam inlet |