



Katalog
WÄSCHEREI
Kapitel
WASCHEN

Modell
 LN-11 TP2 E 400V 3N 50/60Hz

19058460

12/05/2020

WASCHMASCHINEN MIT STANDARD-SCHLEUDERGESCHWINDIGKEIT, LN-11 TP2 E

- Außenverkleidung aus „Skinplate“ in grau, mit Edelstahl Effekt, einfach zu reinigen ohne Sichtbarkeit von Fingerabdrücken.
- Trommel und Gehäuse aus Edelstahl AISI-304.
- 8 Signale zur automatischen Dosierung von flüssigen Reinigungsmitteln, die nach Zeit und Verzögerung programmierbar sind. Optional 6 Signale extra
- 3 Standard-Wassereinlässe.
- frequenzwandler (Standard 50-60 Hz). Gleichgewichtssystem, das über den gleichen Wandler gesteuert wird.
- Neue TOUCH PLUS Bedienung der zweiten Generation mit 7" Farb-Touchscreen , in 37 Sprachen, mit dem eine unbegrenzte Anzahl an Programmen erstellt (29 voreingestellt) und Videos abgespielt werden können.
- Möglichkeit zum Erstellen, Importieren oder Exportieren von Programmen und Softwareupdates über USB.
- Standardmäßige Verfolgbarkeit: Der gesamte Waschgang (Temperaturen, Wasserstände) wird auf der Waschmaschine gespeichert und kann über USB auf den PC übertragen werden.
- Eigenschaften zur Erstellung aller Arten von Wet Cleaning-Programmen in der Bedienung inbegriffen (einstellbare Wasserstände und Waschgeschwindigkeit)
- EFFICIENT MIX. Die mit einem automatischen System zur Mischung von Wasser mit verschiedenen Temperaturen ausgerüsteten Maschinen ermöglichen Energieersparnisse und reduzierte Waschzeiten.
- BALANCE CONTROL. Somit arbeiten sie auf eine sehr sanfte Weise, die eine Verlängerung der Lebensdauer aller Komponenten sowie eine Reduzierung der Waschzeiten ermöglicht und somit zugleich Energie einspart.
- MULTICHOICE INLET. Ite Waschmaschinen sind standardmäßig mit einem dritten Wassereinlass ausgerüstet, mit dem Füllzeit gespart oder entkalktes Wasser, Ozon oder wiederverwertetes Wasser eingesetzt werden können.
- MAINTENANCE KARE. Einfache, zuverlässige und leicht zugängliche Mechan.
- OPTIMIZED DRUM. Auch das wirkungsvolle Design der Trommel und der Wanne mit einem minimalen Abstand zwischen beiden ermöglicht es, den erforderlichen Energieverbrauch zum Aufheizen des Wassers sowie den überflüssigen Gebrauch chemischer Produkte zu reduzieren.
- OPTIMAL CONSUMPTION. Alle Waschmaschinen verfügen über ein effizientes System, welches die in die Maschine eingegebene Ladung anzeigen kann und die Verbräuche von Wasser und chemischen Produkten automatisch an den jeweiligen Ladezustand anpasst.
- „LOADING AID“ Hilfesystem zur Beladung. Wassereinlass und Drehsteuerung zur Eingabe der Wäsche.
- Produktzertifizierungen: CE, WRAS und EAC.
- Optionale Maschinenversion
- Reinigungsmittelbehälter mit 4 Fächern.
- Das Standardmodell kann mit einem Kit für Bezahlstation, Münzvorrichtung oder einem anderen Bezahlssystem auf Selbstbedienung umgerüstet werden. RS-485-Kommunikation.
- Mit Wasserrückgewinnungstanks kompatible Waschmaschinen.
- Maximaler Wasserverbrauch berechnet in Programm Nr. 20, 75% der Beladung.

BODENVERANKERUNG

- Diese Maschinen müssen auf dem Boden verankert werden.

DIMENSIONEN

X Breite	719 mm	X Brutto breite	800 mm
Y Tiefe	684 mm	Y Brutto tiefe	850 mm
Z Höhe	1158 mm	Z Brutto böhe	1350 mm
Nettogewicht	217,0 kg	Bruttogewicht	225,0 kg
Netto volumen	0,570 m3	Gross volume	0,918 m3

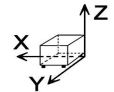

TECHNISCHE DATEN STROM

Motorleistung	1,10 kW
Elektrische Leistung	6,300 kW
Heizleistung	6,00 kW
Stromstärke (A)	10,1/16,5/27,5
Spannung	400/230/230V - 3N/3/1N
Elektrische Frequenz	50/60Hz

TECHNISCHE DATEN WASSER

Druck	H2O: 200-400kPa(2-4bar)
Maximaler Wasserverbrauch	59,80 L/h

TECHNISCHE DATEN ANSCHLÜSSE

Verkabelung 230 V Dreiphasig	3X2,5+T 20A
Verkabelung 230 V Einphasig	2X4+T 32A
Verkabelung 400 V Dreiphasig+N	4X1,5+T 16A
Wassereinlass Durchmesser	3/4"
Durchmesser Abfluss 1	3"
Ablaufvermögen	200 l/min

ANDERE

Fassungsvermögen 1/9	11,00 kg
Fassungsvermögen 1/10	10,00 kg
Trommelvolumen	100 L
Durchmesser	620 mm
Trommeltiefe	330 mm
Waschgeschwindigkeit	50,0 r.p.m.
Maximale Drehzahl	762 r.p.m.
G-Faktor	200
Fuerza máxima transmitida (kN)	2,0 ±3
Frequenz dynamischen Last (Hz)	8,93
Lärmpegel	< 70,00 dB





Catálogo
WÄSCHEREI

Capítulo
WASCHEN

Modelo
LN-11 TP2 E 400V 3N 50/60Hz

19058460

12/05/2020

separat bestellt werden müssen (siehe Tabelle der optionalen Kits).

OPTIONEN:

- Gegenläufige türöffnung.
- Automatische entriegelung.
- Tropenfest.
- Drucker.
- Rückführung.
- Option sluice.
- Silikondichtung.
- Extra-dosierung.
- Möbel edelstahl.
- Vorderseite edelstahl.
- Abfluss normalerweise geschlossen.

Türposition:

Höhe Türmitte: 570 mm

Höhe Türfuß: 310 mm

"Arbeitsdurchmesser der Tür: 373 mm

"





Catálogo
WÄSCHEREI

Capítulo
WASCHEN

Modelo
LN-11 TP2 E 400V 3N 50/60Hz

19058460

12/05/2020

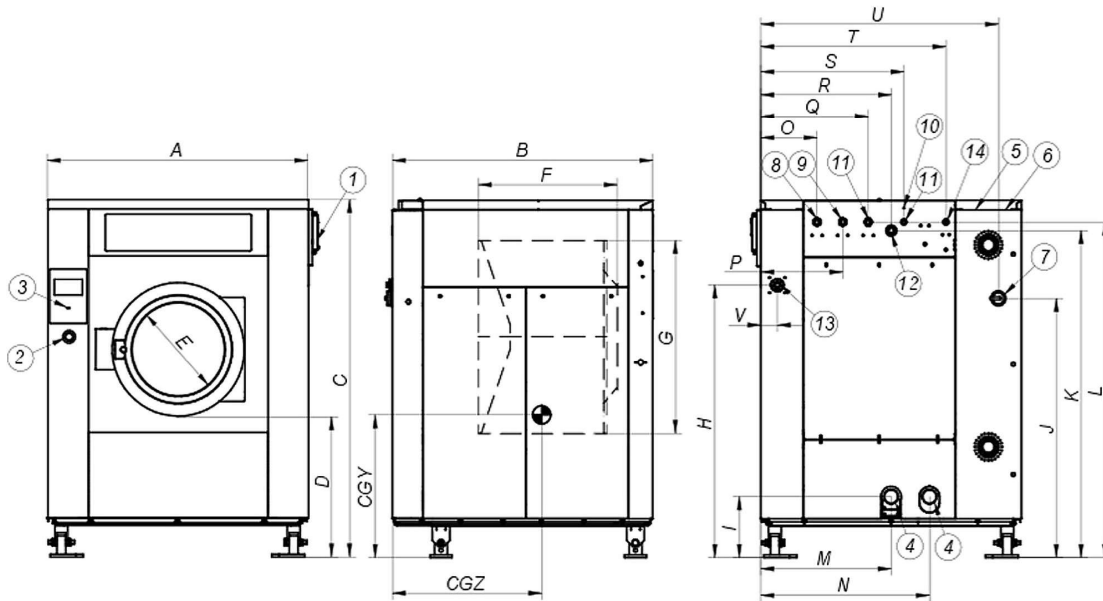

	A	B	C	D	E	F	G	H	I	J	K	L	M	N	O	P	Q	R	S	T	U	V	W	X	Y	CGY	CGZ
LN-11 TP2	719	684	1.158	310	373	144	440	886	1.054	889	1.073	958	61	74	101	316	376	637	475	211	654	607	1.073	424	1.118	383	511
LN-14 TP2	719	830	1.158	310	373	144	440	886	1.054	889	1.073	958	61	74	101	316	376	637	475	211	654	607	1.073	424	1.118	484	524
LN-18 TP2	788	840	1.307	348	460	108	552	1.005	1.203	1.038	1.222	1.107	61	74	101	385	445	706	544	249	724	676	1.203	485	1.202	479	546

- 01. Jabonera
- 02. STOP paro de emergencia
- 03. Puerto USB
- 04. desagüe
- 05. Conexión eléctrica a bombas de jabón líquido
- 06. Conexión eléctrica
- 07. Interruptor general
- 08. Entrada de agua auxiliar
- 09. Entrada de agua caliente
- 10. Toma de tierra
- 11. Entrada de agua fría
- 12. Rebosadero de agua
- 13. Conexión para jabón líquido
- 14. Conexión de vapor

- 01. Detergent box
- 02. STOP Emergency button
- 03. USB port
- 04. Drain
- 05. Electrical connection for soap dispenser
- 06. Electrical inlet
- 07. Main switch
- 08. Auxiliar water inlet
- 09. Hot water inlet
- 10. Ground connection
- 11. Cold water inlet
- 12. Overflow
- 13. Connection for liquid soap
- 14. Steam inlet

